

# **GLOMEX**<sup>®</sup>

*The best in marine antennas*

## **TELEVISION ANTENNAS INSTALLATION GUIDE** **GUIDE D'INSTALLATION DES ANTENNES TELEVISION** **GUIDA D'INSTALLAZIONE DELLE ANTENNE TELEVISIVE**



**Mod. V9125/12 - V9112/12 - V9150/12 - V9126**

**[www.glomex.it](http://www.glomex.it)**

## Table of contents

---

Tv antenna Installation and Location .....	
Twist-on F connector Installation Instruction .....	
«F» Connection Installation for V9125/12 - V9112/12 - V9150/12 - V9126 .....	
50023 Amplifier Installation series for antennas V9125/12 - V9112/12 - V9150/12 - V9126 .....	
V9112/12 Features and Operation - V9112 Amplifier Gain Control Options .....	
V9112/12 AB Features and Operation - V9125/12 Features .....	
V9150/12 Features - V9147 Two way splitter .....	
Pinnacle Installation for V9125/12 - V9112/12 - V9150/12 .....	
Installation Trouble Shooting Guide for TV antennas V9125/12 - V9112/12 - V9150/12 - V9126 .....	
Weee .....	
Warranty .....	

## Sommaire

---

<i>Emplacement de l'antenne TV .....</i>	
<i>Installation des connecteurs F .....</i>	
<i>Connexion du connecteur F pour la V9125/12 - V9112/12 - V9150/12 - V9126 .....</i>	
<i>Montage de l'amplificateur 50023 pour les antennes V9125/12 - V9112/12 - V9150/12 - V9126 .....</i>	
<i>V9112/12 Caractéristiques et Fonctions de contrôle du gain de l'amplificateur .....</i>	
<i>V9112/12AB Caractéristiques et Fonctions - V9125/12 Caractéristiques .....</i>	
<i>V9150/12 Caractéristiques - Répartiteur 2 voies V9147 .....</i>	
<i>Montage du pinacle pour V9125/12 - V9112/12 - V9150/12 .....</i>	
<i>Questions/Réponses concernant l'antenne V9125/12 - V9112/12 - V9150/12 - V9126 .....</i>	
<i>Weee .....</i>	
<i>Garantie .....</i>	

## Indice

---

Posizionamento e installazione dell'antenna TV .....	
Assemblaggio dei connettori F .....	
Connessione del connettore F nella V9125/12 - V9112/12 - V9150/12 - V9126 .....	
Installazione dell'amplificatore 50023 nelle antenne V9125/12 - V9112/12 - V9150/12 - V9126 .....	
V9112/12 Caratteristiche e Funzioni di controllo del guadagno dell'amplificatore .....	
V9112/12AB Caratteristiche e Operatività - V9125/12 Caratteristiche .....	
V9150/12 Caratteristiche - Ripartitore a 2 vie V9147 .....	
Montaggio dell'appendice per V9125/12 - V9112/12 - V9150/12 .....	
Domande/Risposte riguardanti l'antenne V9125/12 - V9112/12 - V9150/12 - V9126 .....	
Weee .....	
Garanzia .....	

---

**SAILBOAT ANTENNA INSTALLATION LOCATION / EMPLACEMENT DE L'ANTENNE TV SUR VOILER**  
INSTALLAZIONE DELL'ANTENNA NELLE BARCHE A VELA

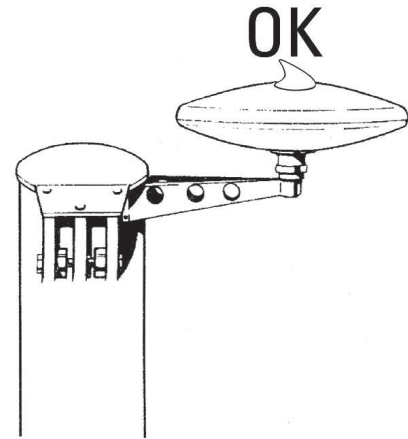
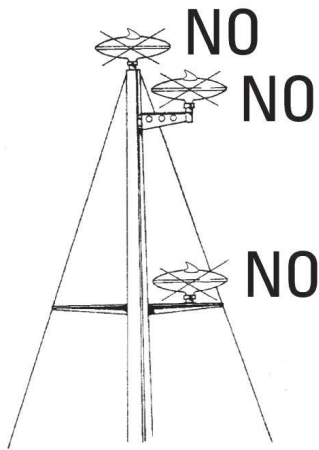

V9173 TV Masthead Mount Bracket for 14" antenna V9112/12 or V9150/12

V9123 Masthead Mount Bracket for 10" antenna V9125/12

V9173 TV Equerre inox de mât pour l'antenne V9112/12 ou V9150/12

V9123 Equerre inox de mât pour l'antenne V9125/12

V9173 TV Staffa di supporto in acciaio inox per antenna V9112/12 o V9150/12

V9123 Staffa di supporto in acciaio inox per antenna V9125/12

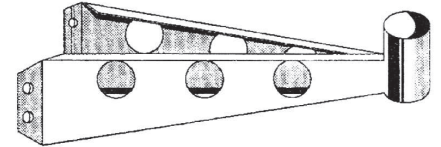

**POWER BOAT ANTENNA INSTALLATION LOCATION**  
**EMPLACEMENT DE L'ANTENNE TV SUR BATEAU À MOTEUR**  
INSTALLAZIONE DELL'ANTENNA NELLE BARCHE A MOTORE

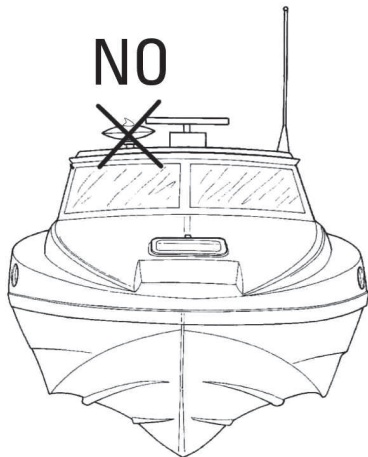

**Installation Notes:**

- Mounting a TV antenna next to or just above a flat metal surface may cause "ghosting" on the picture.
- Keep clear the antenna from any obstructions.

**Remarques:**

- L'installation d'une antenne TV près ou juste en dessous d'une surface métallique plane peut provoquer des perturbations sur l'image.
- Ne pas installer l'antenne près de tout obstacle qui pourrait diminuer les performances de l'antenne.

**Avvertenze:**

- L'installazione dell'antenna TV vicina o sopra una superficie metallica piatta potrebbe causare lo sdoppiamento nelle immagini televisive.
- Non montare l'antenna vicino a ostacoli che potrebbero interferire con le performance dell'antenna TV.

## COAXIAL CABLE INSTALLATION / INSTALLATION DU CÂBLE COAXIAL INSTALLAZIONE DEL CAVO COASSIALE

### Installation Notes :

- Do NOT bend the coax cable in a radius less than 2<sup>1/2</sup>".
- Use screw-up wire ties to secure to bulkheads
- Do NOT staple coax to bulkhead

### Remarques:

- *Ne pas plier le câble à 90°*
- *Utiliser des colliers à visser nylon pour fixer le câble sur la cloison*
- *Ne pas agraffer le câble coaxial sur la cloison*

### Avvertenze:

- NON piegare il cavo ad angolo retto (90°).
- Utilizzare il cacciavite per fissare il cavo alle paratie.
- NON danneggiare il cavo perforandolo per fissarlo alle paratie, utilizzare fascette che possano essere fissate con una vite alle paratie.

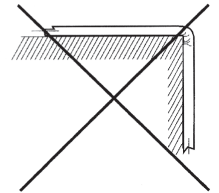
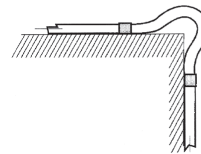
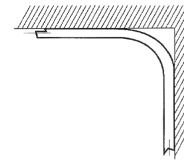

## TWIST-ON F CONNECTOR INSTALLATION INSTRUCTIONS INSTALLATION DES CONNECTEURS F / ASSEMBLAGGIO DEL CONNETTORE F

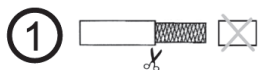

### F Connector Crimp

*Connecteur F à sertir*

Connettore F a crimpare

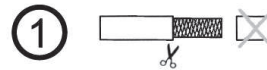
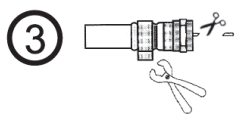
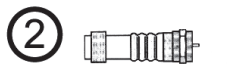

### F Connector twist-on

*Connecteur F à visser*

Connettore F ad avvitamento

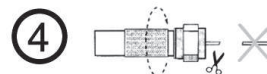
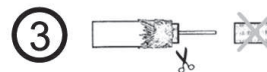
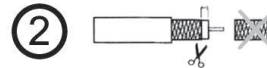

## COAX SPLICING / RACCORDAMENTO DU CÂBLE COAXIAL CONGIUNZIONE DEL CAVO COASSIALE

**Splicing Installation Notes:** It is always better to run new coax cable of the proper length and quality, as the 20 mts supplied with the antenna, without splices.

This will provide the best performance from your Glomex TV antenna.

The coax cable should never be spliced wire-wire.

When splicing with connectors, use only 75 Ohm connectors only.

Remember each splice represents again loss of + 1.5 dB or more.

*Remarques: Il est toujours préférable d'utiliser un câble de la bonne longueur et de bonne qualité, comme les 20m fournis avec l'antenne, en un seul tenant plutôt que de faire des accords afin de garantir la meilleure réception de l'antenne TV.*

*Le câble coaxial ne doit jamais être raccordé par épissure directe câble à câble.*

*Dans le cas de raccordement, toujours utiliser des connecteurs 75 Ohms.*

*Chaque raccordement provoque une perte de gain d'environ 1,5 dB ou plus.*

**Avvertenze:** È sempre consigliato utilizzare un nuovo cavo coassiale della lunghezza necessaria e di buona qualità, come i 20 mts forniti con l'antenna, senza connettere due o più cavi, al fine di garantire performance migliori dell'antenna TV Glomex. NON si dovrebbe mai connettere cavo con cavo.

Quando si connettono i cavi, utilizzare solo connettori 75 Ohm.

Ogni assemblaggio, determina una perdita di + di 1.5 dB o superiore.

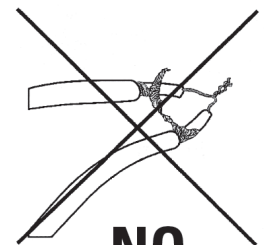

**NO**

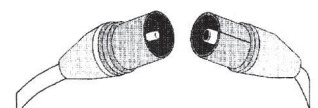

**OK**

**"F" CONNECTION INSTALLATION FOR V9125/12 - V9112/12 - V9150/12 - V9126**  
**CONNEXION DU CONNECTEUR F POUR V9125/12 - V9112/12 - V9150/12 - V9126**  
**CONNESSIONE DEL CONNETTORE F PER V9125/12 - V9112/12 - V9150/12 - V9126**

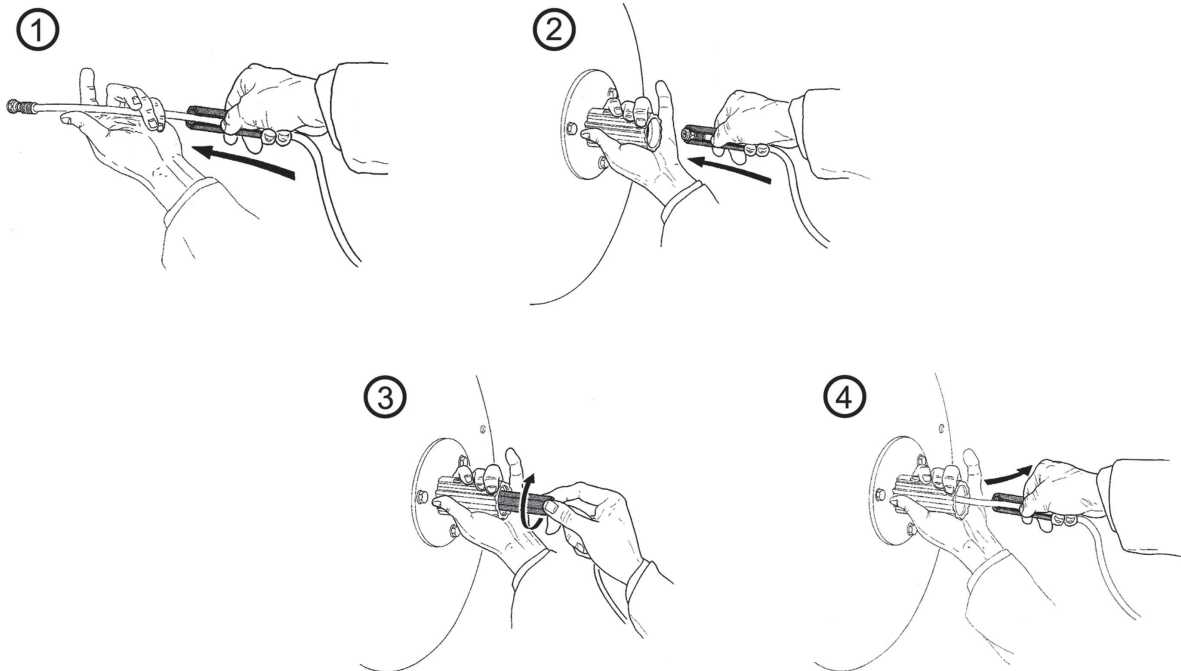

**V9173 TV MASTHEAD MOUNT GASKET INSTALLATION**  
**MONTAGE SUR L'ÉQUERRE DE MÂT DU JOINT D'ÉTANCHÉITÉ V9173 TV**  
**INSTALLAZIONE DELLA GUARNIZIONE DEL SUPPORTO IN TESTA D'ALBERO V9173 TV**

**Installation Notes:**

**A tool to connect the "F" connector is included in your pack.**

- 1. Slip tool over coax with "nut end" toward the connector. Make sure the coax cable is fed throughout the mount before connection is made.**
- 2. Slide the tool over the connector.**
- 3. Turn the connector to attach it to the receptacle inside the antenna base.**
- 4. Remove the tool and mount the antenna on the boat mount.**

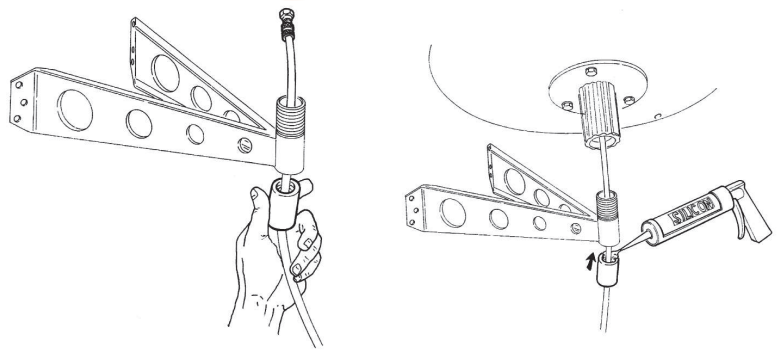

**Remarques: Un outil pour connecter et visser le connecteur F est inclus dans la boîte.**

- 1. Insérez le câble coaxial dans l'outil. Faites glisser l'outil le long du câble jusqu'à insérer le connecteur F dans son extrémité. Assurez-vous que le câble est bien passé dans le support avant de connecter.**
- 2. Insérez l'outil dans l'embase de l'antenne jusqu'à blocage.**
- 3. Enlevez l'outil et fixez l'antenne sur le support.**

**Avvertenze per l'installazione:**

All'interno della scatola contenente l'antenna è presente una chiave per montare il connettore «F».

- 1. Inserire il cavo coassiale all'interno della chiave, assicurandosi che l'estremità a forma di esagono sia rivolta verso il connettore. Assicurarsi che il cavo coassiale sia stato infilato nel supporto prima di fare il collegamento.**
- 2. Far scorrere la chiave verso il connettore.**
- 3. Girare la ghiera del connettore per attaccarlo alla presa all'interno dell'antenna. Assicurarsi che la connessione sia stretta e ben serrata.**
- 4. Rimuovere la chiave e montare l'antenna sull'apposito supporto.**

**AMPLIFIER INSTALLATION 50023 SERIES FOR ANTENNAS V9125/12 - V9112/12 - V9150/12 - V9126**  
**MONTAGE DE L'AMPLIFICATEUR 50023 POUR LE ANTENNES V9125/12 - V9112/12 - V9150/12 - V9126**  
**INSTALLAZIONE DELL'AMPLIFICATORE 50023 PER LE ANTENNE V9125/12 - V9112/12 - V9150/12 - V9126**

**Max Thickness (3/4") - 19 mm**  
**Epaisseur Maximal 19 mm**  
**Spessore Massimo 19 mm**

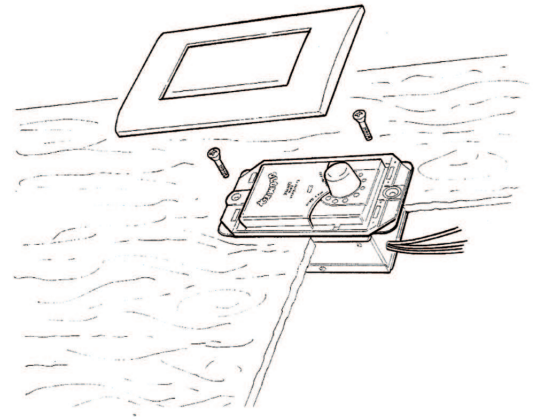
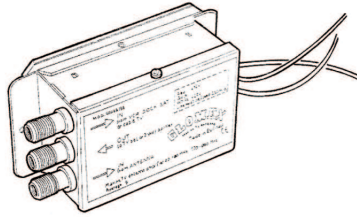
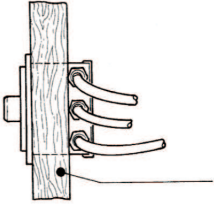

**TEMPLATE FOR AMPLIFIER CUTTING HOLE**  
**GABARIT POUR L'AMPLIFICATEUR**  
**MASCHERA PER L'INSERIMENTO DELL'AMPLIFICATORE**

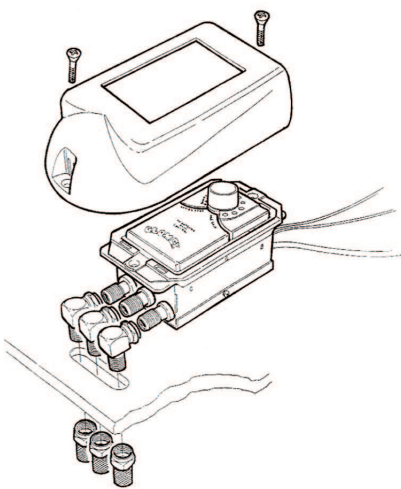

**Bulkhead mount**

**2 1/4" - 56mm**

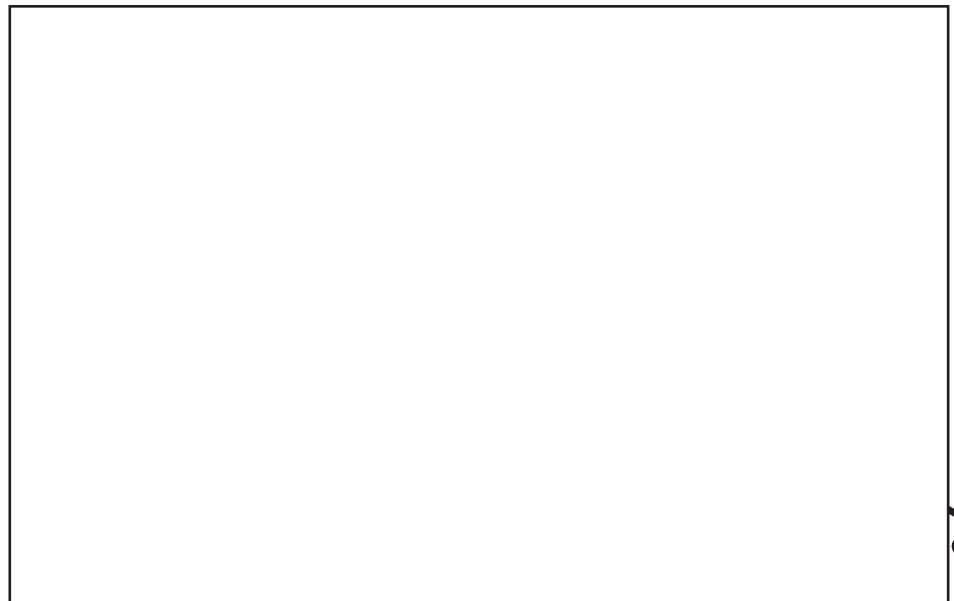

**3 1/2" - 88mm**

**Flush Mount Installation / Encastrement / Inserimento**

**Amplifier Installation Notes**

1. Amplifiers should be mounted in a dry well ventilated area.
2. Mount amplifiers in an accessible location to allow access to the gain control knob on the front.
3. Make sure all connections are secure so they do not become loose underway.
4. For bulkhead mounting use a 90° "F" connector.

**Remarques:**

1. L'amplificateur doit être installé dans un endroit sec et ventilé.
2. Installez l'amplificateur dans un endroit accessible de façon à accéder facilement au bouton de réglage du gain en façade.
3. Assurez-vous que tous les connecteurs soient bien fermement vissés.
4. Pour un montage en saillie, utilisez des connecteurs F à 90°

**Avvertenze :**

1. Si consiglia di montare l'amplificatore in un luogo asciutto ed arieggiato.
2. Installare l'amplificatore in un luogo facilmente accessibile per poter regolare il guadagno con la manopola.
3. Assicurarsi che tutte le connessioni siano serrate così che non si allentino nel tempo.
4. Per l'installazione a paratia, usare un connettore "F" 90°.

# V9112/12 - V9126 FEATURES AND OPERATION / CARACTÉRISTIQUES DE LA V9112/12 - V9126

## CARATTERISTICHE V9112/12 - V9126

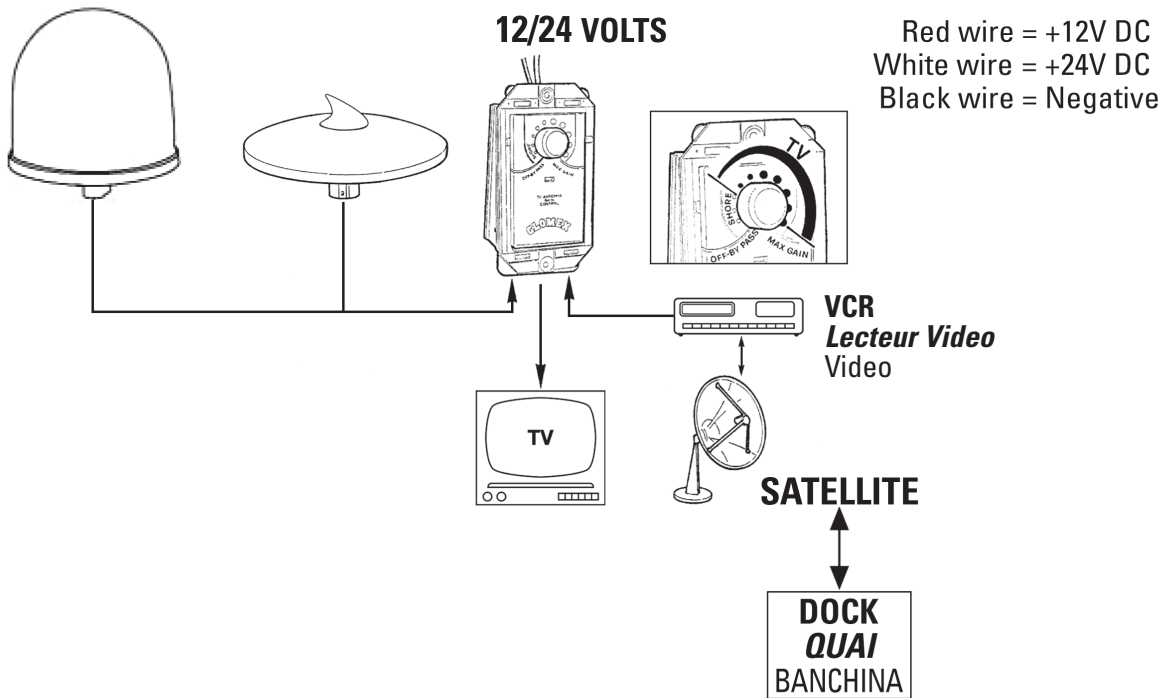

Optional Inputs / Entrées en option / Input Opzionali

### V9112/12 - V9126 Amplifier Gain Control Options

#### V9112/12 - V9126 Fonctions de contrôle du gain de l'amplificateur

#### V9112/12 - V9126 Funzioni di controllo del guadagno dell'amplificatore

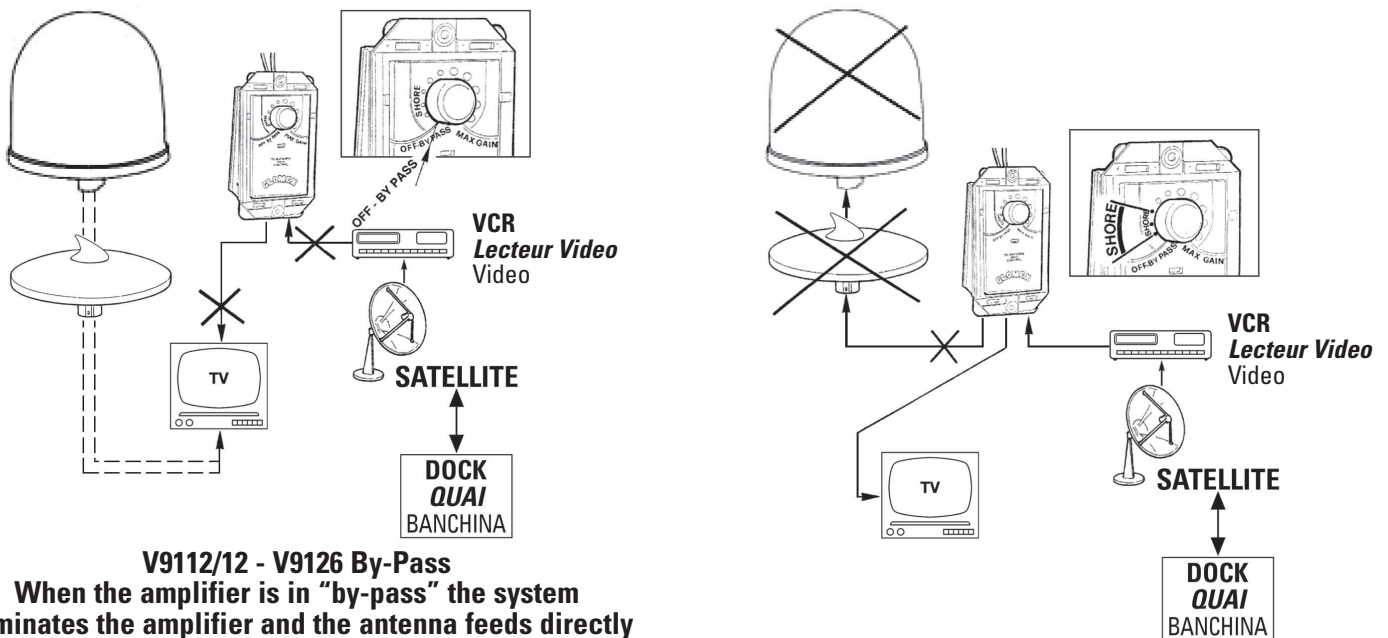

#### V9112/12 - V9126 By-Pass

When the amplifier is in "by-pass" the system eliminates the amplifier and the antenna feeds directly to the TV. Use this function when you are very close to a transmitter tower.

*Lorsque l'amplificateur est en position "by-pass, le système élimine l'amplificateur du circuit comme si l'antenne était directement connectée au récepteur TV. Utiliser cette fonction lorsque vous vous situez proche d'un émetteur ou lorsque vous recevez trop de perturbations (dan un port...)*

Quando l'amplificatore è in "by-pass" il sistema elimina l'amplificatore e il segnale passa direttamente dall'antenna alla TV. Utilizzare questa funzione quando si è vicini ad un trasmettitore.

#### V9112/12 - V9126 Shore Connections

By turning to the "shore" area of the dial, a DDS system or VCR will be the "feeding" input.

*V9112/12 - V9126 Connexions Shore  
Tourner le bouton dans la zone "shore" pour recevoir d'une source autre que l'antenne (lecteur vidéo, quai, antenne SAT...)*

V9112/12 - V9126 Connessione Shore  
Ruotare il pomello fino allo «shore» per ricevere da una fonte diversa dall'antenna (Video registratore, banchina, antenna satellite...)

**V9112/12AB FEATURES AND OPERATION**  
**V9112/12AB CARACTÉRISTIQUES ET FONCTIONS**  
**V9112/12AB CARATTERISTICHE E OPERATIVITÀ**

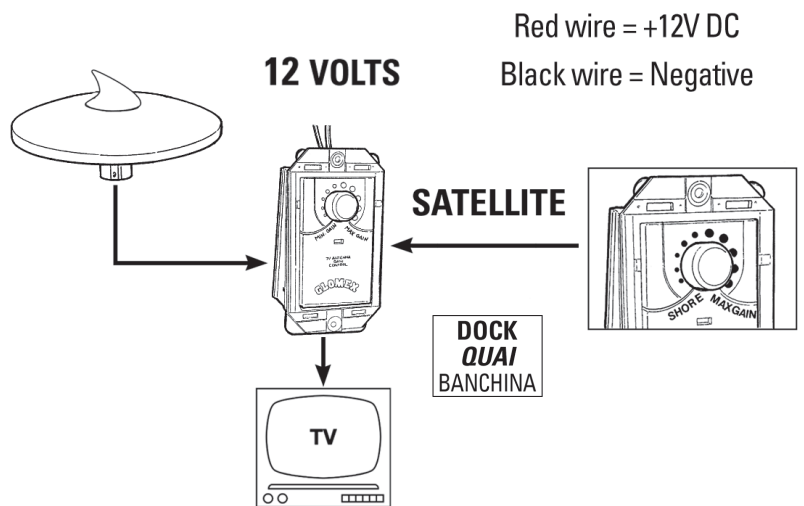
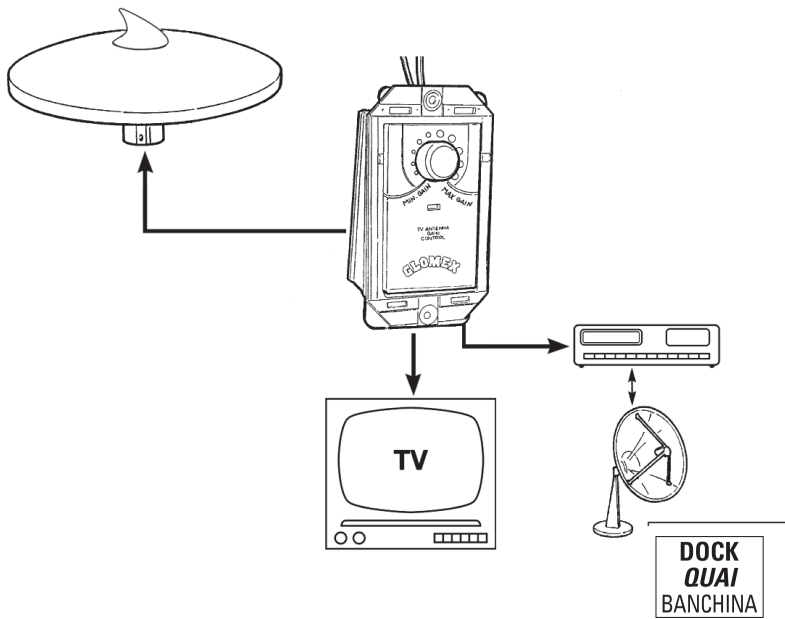

**V9125/12 FEATURES / V9125/12 CARACTÉRISTIQUES / V9125/12 CARATTERISTICHE**

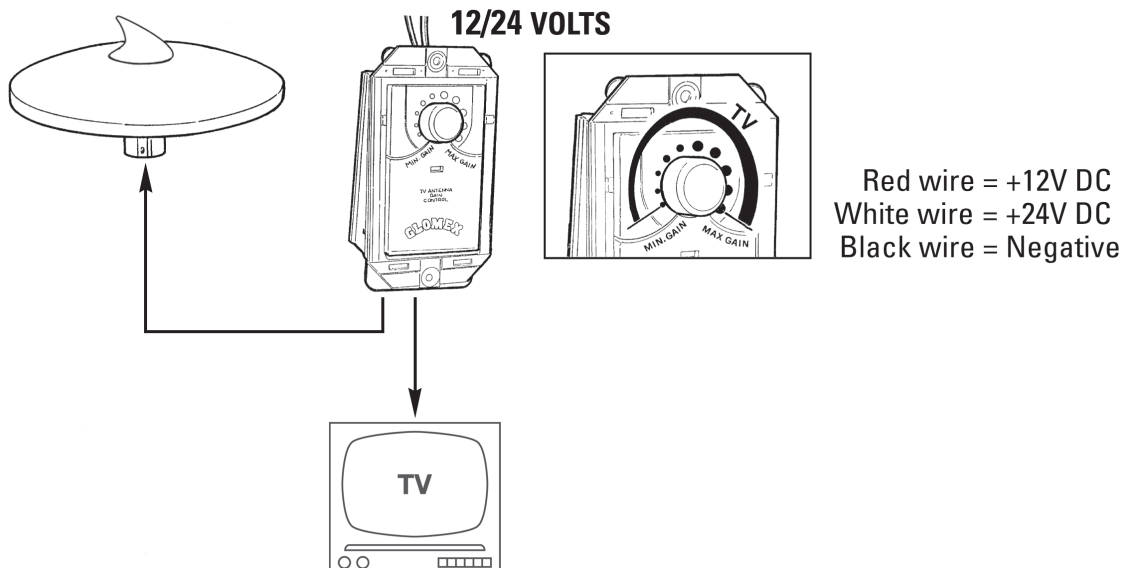



**V9150/12 FEATURES / V9150/12 CARATTERISTICHE / V9150/12 CARATTERISTICHE**

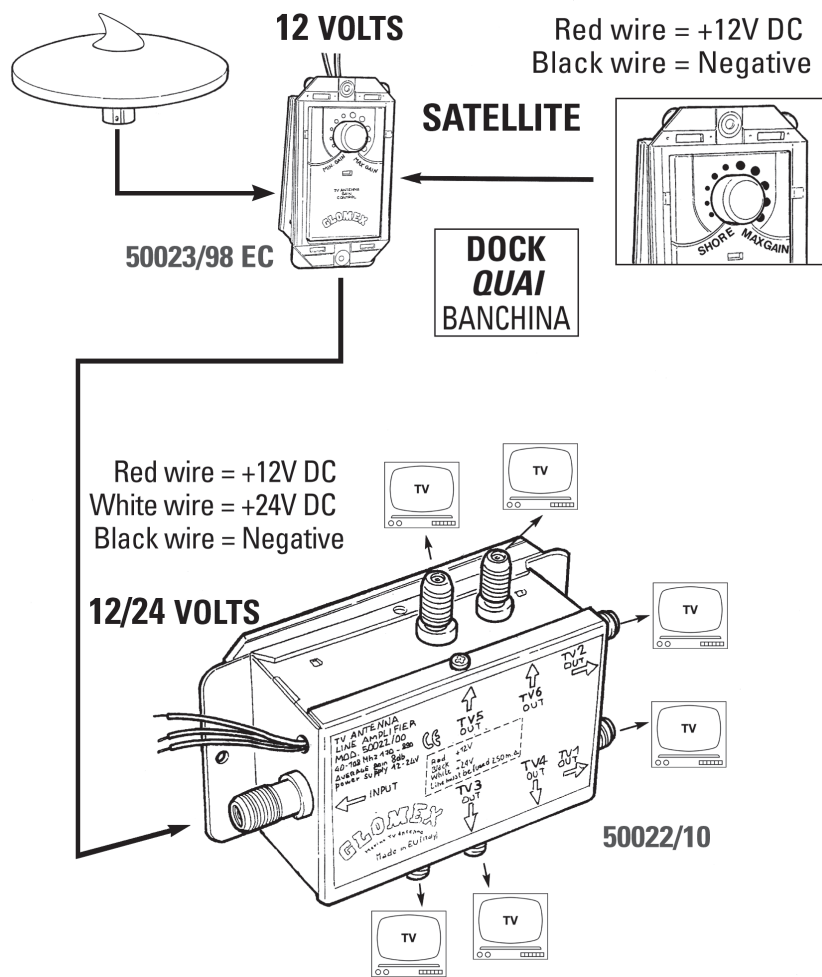

From a 50023/98–50023/98 SR12-50023/98 EC amplifier  
 Connecté à un amplifior 50023/98–50023/98 SR12-50023/98 EC  
 Connessione per un amplificatore 50023/98–50023/98 SR12-50023/98 EC

**V9147 Two way SPLITTER / RÉPARTITEUR 2 VOIES V9147 / RIPARTITORE A 2 VIE V9147**

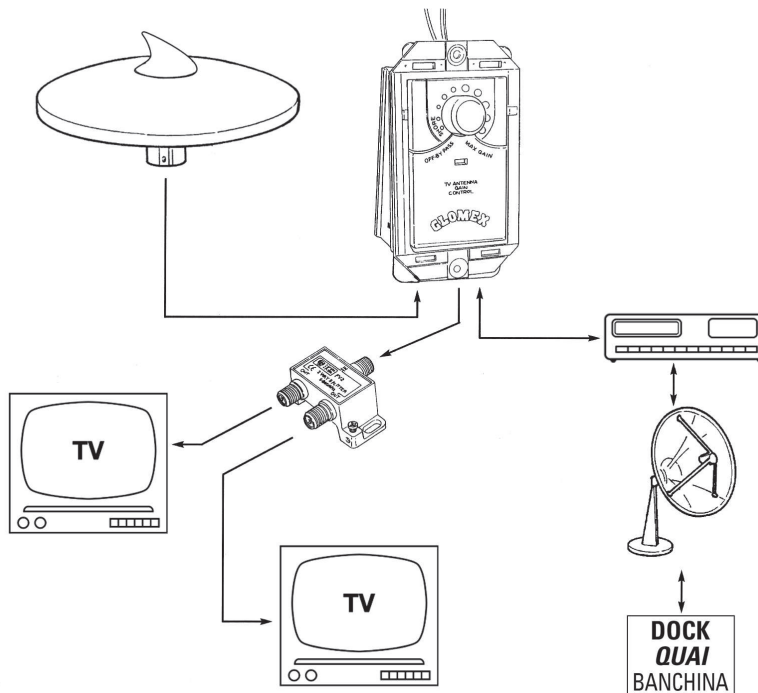

**SHARK FIN INSTALLATION FOR V9125/12 - V9112/12 – V9150/12**  
**MONTAGE DU AILERON POUR V9125/12 - V9112/12 – V9150/12**  
**MONTAGGIO DELL'APPENDICE PER V9125/12 - V9112/12 – V9150/12**



Fig. 1



Fig. 2



Fig. 3



Fig. 4

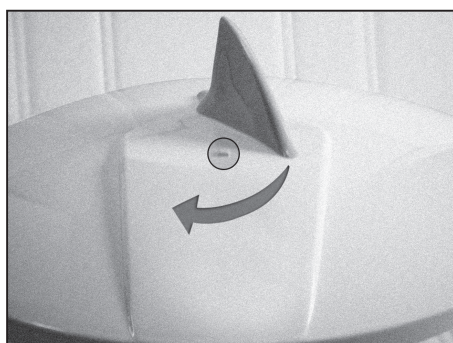

Fig. 5

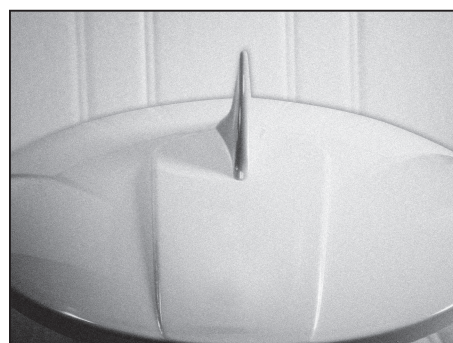

Fig. 6

**Thanks to vertical antenna inside the “shark fin”, Nashira and Talitha can receive TV signals vertically polarized. Put the O-ring in the hole on the radome (fig. 1 e fig. 2). Screw the “shark fin” in the hole (fig. 3) clockwise and in perpendicular position (fig. 4). Screw it (about 7 turns for Nashira and 6 turns for Talitha) (fig. 5) until it is well tightened by the rib in relief (fig. 6).**

***Avec le pinacle vertical dans le “ailerons de requin” les antennes peuvent recevoir les signaux TV polarisés verticalement. Mettre le O-ring dans le trou dans le radome (fig. 1 e fig. 2). Visser l'appendice dans le trou (fig. 3) en sens horaire et en position perpendiculaire à l'antenne (fig. 4). Vissez l'appendice (environ 7 tours pour Nashira et 6 tours pour Talitha) (fig. 5) jusqu'à ce qu'il soit bien serré par le nervure en relief (fig. 6).***

All'interno dell'appendice a “pinna di squalo” è inserito lo stilo per la ricezione del segnale in polarizzazione verticale. Posizionare l'O-ring nel foro presente sul radome superiore (Fig. 1 e Fig. 2). Avvitare l'appendice nel foro (fig. 3) in senso orario ed in posizione perpendicolare (fig. 4). Avvitarla (per circa 7 giri per Nashira e 6 giri per Talitha) finché non è ben stretta e bloccata (fig. 5) dal fermo in rilievo (fig. 6).

## Installation Trouble Shooting Guide for TV antennas V9125/12-V9112/12-V9150/12-V9126

### ***Where I best to install my new Glomex Antenna?***

Your antenna should be mounted free and clear of any obstruction and as high as possible.

### ***If I mount it on a radar arch, will the array interfere with the reception?***

Yes and on the other way around. Make sure that the Glomex dome is either above or below the radar array and never on the same "plane" as the array.

### ***What cable should I use?***

It is important to use only RG6 Twin Screen low loss cable.  
We recommend that you use only a DSS quality cable.

### ***How can I tell if a cable is either low loss or not?***

A high quality low loss cable will have a white foam center insulator where a lower grade of cable will be opaque and solid.

### ***What type of connector should I use?***

Use only "F" gold connectors for TV wire 6.8 mm or a wire with the same diameter of the used one.

### ***How do I get the "F" connector into the base of the antenna?***

Included in your Glomex Marine TV Antenna package is a flack plastic tool; this tool is designed to slide over the coax and grip the connector so it maybe twisted on.

### ***Where should the amplifier be installed?***

The amplifier should be installed in a dry well ventilated place that provides easy access to the gain A/B switch built into the unit.

### ***What if I don't want to cut my bulkhead to install the amplifier?***

Included in your package there is black bulkheads mount to install that will accommodate the amplifier, you will still need to drill a hole to accommodate the entry of the coax connections.

### ***What power supply will need to power my amplifier?***

You can use either a 12 V dc or you can purchase the V9117 220 V dc power adapter.

### ***Is there any difference between powering with 12 Volt or 220 V?***

It depends upon the model you purchase: V9125/12TV – 1 TV set V9112/12 – 2 TV sets (up to 4 sets if no cable length exceeds 15 feet), V9150/12 – 6 TV sets.

### ***Is it possible to connect an AM/FM radio to my Glomex TV antenna?***

Yes, by installing a TV/AM/FM splitter.

### ***Can the Glomex TV antenna be damaged by lighting?***

No because of its unique design and no active parts in the dome; so it won't attracted it. Anyway, if it fall down very close to the boat it might damage it.

### ***My antenna is experiencing a lot of "ghosting".***

Check and make sure that it is not mounted on a flat metal surface as this will cause reflection of the signal and thus "ghosting", or move the antenna through the remote control to attenuate the reflexions.

### ***In a sailing boat, is the masthead the only place where I can mount the antenna?***

It is the best place to install it. Make sure you use a Glomex V9173TV masthead bracket for your installation.

### ***I have installed the antenna and I don't get the local station. What should I do?***

First, gather a list of the broadcasting station that you should receive in that area. Next, pick a channel, move the antenna through the remote control and regulate the gain to get the best images. If you use a Digital Terrestrial Decoder go to menu, select signal research and move the antenna up to get a good quality signal.

### ***Why do I have to adjust the gain control?***

In the marine you have many different factors affecting your reception. If you are very close to a broadcast tower you will need less gain if any. The further you are from the tower, the more gain you will need. In marina with a lot of sailboats and larger yachts, you will have a lot of signal reflections and you will have the ability to adjust the gain accordingly.

### ***I can see no difference in the picture when I adjust the gain control.***

Check and make sure you have power going to amplifier, (check your electrical panel and make sure the proper breaker is ON).

### ***I still getting a lot of interferences in my pictures and I have adjusted the gain control accordingly.***

Go around your boat and check the connections you have installed.  
Make sure you have connected the connectors properly.

***How do I tell if I have installed a connector properly?***

Make sure that the central conductor is long enough to insert into the connector on the TV or amplifier.  
Also check and make sure there is no shield touching the center connector in the cable.  
If there is a "short" you will see a strand touching the center wire.

***I receive the pictures on the TV from the antenna but I cannot get my VCR / shore connection / Satellite to display on my TV.***

Make sure that the TV is set on the proper channel (UHF OR VHF) or video input line; furthermore check out there is not a thread touching the wire. Secondly, in case of the V9112/12 is in the "shore" position in the case of the V9112/SR (for Sea Ray owners) making sure the gain control is the "shore" position.

***I have a sailboat but my coax is not long enough to reach the point that I want to install my amplifier.***

You may connect an extension to the coax by using an F 75-Ohm connector. For every connection you put on line, you lose gain and thus degrade your reception. This holds true even with the proper connectors. We strongly recommend that you run a new coax that is the proper length. It may be more work but well worth it.

***I have decided to use the optional Glomex bulkhead mount but the coax fits tightly into the box. Is there a way to install this so the coax is not strained?***

It is recommended that 90° F connectors be attached to the amplifier, than the coax installed to the angle connectors.

***I have a large number of TV and I cannot get good pictures.***

If you have more than 2 TV you should be using an inline amplifier to boost the signal through the boat. If you have a Glomex 50023 amplifier you should not run more than 2 TV's without the Glomex 50022/00 inline amplifier. Also, keep in mind you should not have cable runs longer than 15 ft from the amplifier if you have an extra TV.

**Questions-Réponses concernant l'antennes V9125/12-V9112/12-V9150/12-V9126**

***Quel est le meilleur emplacement pour mon antenne TV?***

Votre antenne TV doit être éloignée de tout obstacle plat ou métallique et positionnée le plus haut possible.

***Si je l'installe proche d'un radar, vais-je avoir des problèmes de réception TV?***

Oui, et vice versa. Toujours s'assurer de ne pas aligner l'antenne TV et le radar sur le même plan horizontal. Positionner l'antenne TV au dessus ou en dessous du radar mais jamais à coté.

***Quel câble dois-je utiliser?***

Il est important d'utiliser uniquement du câble RG6 faible perte.

***Comment plus-je reconnaître un câble faible perte?***

Un câble faible perte de bonne qualité a une mousse blanche isolante au centre du câble.  
Alors qu'un câble de moindre qualité a un isolant opaque.

***Quel type de connecteurs dois-je utiliser?***

Utilisez un connecteur de type « F », de préférence plaqué or pour une meilleure connexion.

***Comment puis-je brancher le connecteur « F » dans l'embase de l'antenne?***

Avec votre antenne Glomex est livré un outil en plastique noir permettant d'y insérer le câble et de visser le connecteur.

***Où dois-je installer l'amplificateur?***

L'amplificateur est livré avec un boîtier enjoliveur pour le fixer en saillie.  
Vous n'aurez qu'à percer un trou pour le passage des câbles.

***Quelle tension d'alimentation est nécessaire pour l'amplificateur?***

Vous pouvez connecter votre amplificateur sur le 12V ou 24V ou bien utiliser un adaptateur V9116 pour le 110V (optionnel) o un adaptateur V9117 pour le 220V (optionnel).

***Y a-t-il une différence entre l'alimentation en 12V et en 220V?***

Il n'y a pas de réelle différence dans la plupart des situations. Cependant quand l'émetteur est très éloigné de votre antenne TV, l'alimentation en 220V améliore légèrement la réception du signal.

***Combien de récepteurs TV puis-je brancher sur une seule antenne TV?***

Cela dépend du modèle de l'antenne : V9125/12 pour 1 TV, V9112/12 pour 2 TV (et jusqu'à 4 TV si la longueur des câbles n'excède pas 4.50 m), V9150/12 pour 6 TV.

***Est-il possible de connecter la radio AM/FM sur l'antenne TV?***

Oui, en installant un répartiteur TV/AM/FM (optionnel).

### ***Est-ce que l'antenne TV peut être détériorée par la foudre?***

Non grâce à sa forme et par le fait qu'aucun élément interne n'attire la foudre. S'il chute avalent très près du bateau il pourrait l'endommager.

### ***L'image reçue est comme dédoublée.***

Vérifiez et assurez-vous que l'antenne n'est pas positionnée près d'un obstacle plat ce qui provoquerait la réflexion du signal et le dédoublement de l'image.

***Je possède un voilier et le seul endroit pour fixer l'antenne est en haut de mat.***  
No, mais il est conseillé. Utilisez une équerre inox Glomex modèle V9173TV ou V9123.

### ***J'ai installé l'antenne Glomex et je ne capte pas les chaînes locales.***

Tout d'abord s'assurer des chaînes qu'il est possible de recevoir dans votre zone. Ensuite, rechercher la chaîne sur votre TV puis ajuster le gain grâce au bouton en façade de l'amplificateur. Il peut être nécessaire d'ajuster le gain en fonction de chaque chaîne.

### ***Pourquoi dois-je ajuster le gain?***

En bateau, vous avez différents facteurs pouvant affecter la réception. Si vous êtes proche d'un émetteur, vous devez régler le gain au minimum. Dans les ports, le mat des voiliers et les grosses vedettes peuvent créer des réflexions du signal, vous devrez alors ajuster le gain pour une réception optimum.

Au mouillage, il est probable que vous ayez à augmenter le gain.

### ***Je ne vois aucune différence de réception lorsque j'ajuste le gain.***

(Vérifiez que votre amplificateur est bien sur ON)

### ***Je capte toujours des interférences à l'écran même en ajustant le gain.***

Faite le tour de votre installation et vérifiez toutes vos connexions.

### ***Comment puis-je savoir si toutes mes connexions sont correctes?***

Assurez-vous que le conducteur central du câble est bien assez long pour pénétrer dans le connecteur de la TV ou de l'amplificateur. Assurez-vous également que la tresse du câble ne touche pas le conducteur central.

***Je reçois la TV via mon antenne mais je n'arrive pas à recevoir les images provenant des autres sources. (Magnétoscope, lecteur vidéo...)***

Tout d'abord vérifier que votre TV est bien sur le bon canal vidéo. Si vous possédez une antenne V9112/12, tourner le bouton de gain de l'amplificateur en position « shore ».

### ***Je possède un voilier et le câble n'est pas assez long pour aller de l'antenne en haut de mat à l'amplificateur.***

Vous pouvez connecter une rallonge à votre câble en utilisant un connecteur 75 Ohms. Ne jamais raccorder 2 câbles entre eux par épaisseur pour éviter de diminuer la réception. Dans tout les cas, même en utilisant des connecteurs corrects, tout raccord provoque une perte du gain. La meilleure solution est d'utiliser un autre câble plus long afin de ne pas faire de raccord. La réception n'en sera que meilleure.

***Je souhaite fixer l'amplificateur en saillie. Mais si j'utilise l'enjoliveur fourni, je n'arrive plus à connecter le câble coaxial à l'amplificateur.***

Il est recommandé dans ce cas d'utiliser des connecteurs « F » à 90°, ainsi vous aurez la place de connecter le câble tout en utilisant l'enjoliveur.

### ***J'ai plusieurs TV à bord et je n'arrive pas à recevoir une belle image.***

Tout d'abord, si vous avez plus de 2 TV, vous devriez utiliser un amplificateur afin d'augmenter le signal qui est diminué par la longueur des câbles et le nombre de connexions. Si vous avez un amplificateur Glomex 50023, vous ne pourrez pas utiliser plus de 2 TV sans l'amplificateur optionnel 50022/00. Dans tous les cas, essayez de ne jamais dépasser 4.50 m de longueur de câble entre l'amplificateur et les TV.

## **Domande-Risposte riguardanti l'antenna V9125/12-V9112/12-V9150/12-V9126**

### ***Dov'è consigliato montare l'antenna TV Glomex?***

E' consigliato montarla nel punto più alto possibile e libero da ogni ostacolo.

### ***Se installo l'antenna sul rollbar vicino al radar, ci saranno delle interferenze nella ricezione?***

Si e vice versa. Assicurarsi che l'antenna Glomex sia o sopra o sotto il radar e mai al medesimo livello.

### ***Che tipo di cavo è consigliato usare?***

E' importante usare solo RG 6, un cavo a doppia schermatura e a bassa attenuazione. Raccomandiamo inoltre di utilizzare cavo per la distribuzione del segnale TV o per satellite.

### ***Come posso capire se il cavo è a bassa perdita oppure no?***

Un cavo a bassa perdita è di alta qualità se ha l'isolante centrale bianco e morbido.

### ***Che tipo di connettore si dovrebbe usare?***

Usare solo connettori F dorati per cavo TV 6,8 mm o del diametro del cavo utilizzato.

***Come faccio a connettere il connettore all'interno della base dell'antenna?***

All'interno della scatola Glomex dell'amplificatore è presente un attrezzo di plastica sagomato che permette di avvitare il connettore all'interno dell'antenna e di essere estratto una volta terminata l'operazione.

***Dove dovrebbe essere installato l'amplificatore?***

L'amplificatore dovrebbe essere installato in un luogo asciutto e ventilato che permetta di avere facile accesso al pomello del guadagno.

***Cosa devo fare se non voglio tagliare la paratia per installare l'amplificatore?***

Incluso nella scatola c'è una mascherina nera nella quale inserire l'amplificatore, si dovrà comunque fare un foro per far passare i cavi coassiali.

***Che tipo di alimentazione elettrica serve per alimentare l'amplificatore?***

Si può utilizzare o l'alimentazione a 12V dc o 24V DC oppure l'adattatore V9117 a 230V DC / 12V DC.

***Quante TV possono funzionare utilizzando una sola antenna TV Glomex?***

Utilizzando lo splitter V9147 si possono vedere due TV, oppure fino a 6 TV utilizzando lo splitter 50022.

***I fulmini possono danneggiare l'antenna Glomex ?***

Sì, se i fulmini cadono molto vicini alla barca.

***La mia antenna capta immagini sdoppiate, causate dalla riflessione.***

Assicurarsi che non sia montata su di una superficie piatta e metallica, perché questa potrebbe essere la causa della riflessione del segnale e quindi dello sdoppiamento di immagini, oppure far ruotare l'antenna con il telecomando per attenuare la riflessione.

***Ho installato l'antenna ma non riesco a ricevere il segnale locale. Cosa devo fare?***

In primo luogo stilare una lista delle emittenti che si dovrebbero ricevere in quella determinata area. Poi posizionarsi su ogni singolo canale, e regolare il guadagno per ottenere la miglior visione di ogni canale.

Se si utilizza un ricevitore digitale terrestre, posizionarsi su MENU', RICERCA DEL SEGNALE e far ruotare l'antenna fino a trovare un buon livello.

***Ho una barca a vela, è vero che l'unico luogo dove posso installarla è in testa d'albero?***

È consigliabile installarla in testa d'albero. Assicurarsi di utilizzare il supporto Glomex V9173TV per l'installazione.

***Perché devo regolare il guadagno?***

Ci sono diversi fattori che possono interferire con la ricezione. Se per esempio ci si trova vicino ad un ripetitore, il guadagno di cui si necessita è decisamente inferiore di quello necessario altrove. Più lontano ci si trova, di più guadagno si ha bisogno. Un'amplificazione eccessiva introduce disturbi nel segnale.

***Non noto differenze nelle immagini anche dopo aver modificato il guadagno.***

Controllare che la corrente giunga all'amplificatore (verificare nell'apposito pannello di controllo che l'interruttore sia ON) e spostare l'antenna con il telecomando.

***Continuo a ricevere molte interferenze e ho già verificato accuratamente che l'amplificatore e il guadagno sono correttamente regolati.***

Verificare che le connessioni fatte precedentemente siano state fatte in maniera appropriata.

***Come so se ho fatto le connessioni correttamente?***

Verificare che il conduttore centrale sia lungo abbastanza per inserirlo all'interno del connettore TV o dell'amplificatore. Assicurarsi poi che non ci sia un filo della calza che tocchi l'anima centrale del cavo.

***Ricevo le immagini TV dall'antenna, ma non riesco a ricevere il VCR o la connessione dalla banchina, o dal ricevitore satellitare.***

In primo luogo assicurarsi che la TV sia sintonizzata sul canale (VHF-UHF) giusto. Inoltre verificare che non ci sia un filo della calza che tocchi il conduttore centrale nel cavo.

***Ho una barca a vela ma il cavo coassiale non è abbastanza lungo per raggiungere il punto dove voglio installare l'amplificatore.***

Si potrebbe assemblare altro cavo utilizzando un connettore F 75 Ohm. Per ogni connessione fatta, si perde guadagno diminuendo così le performance dell'antenna. Consigliamo sempre di sostituire il cavo vecchio con uno nuovo della lunghezza necessaria. Potrebbe implicare maggior lavoro, ma migliora il risultato.

***Ho deciso di utilizzare la maschera Glomex opzionale, ma i cavi coassiali sono stretti all'interno della scatola. C'è un modo per installarlo e perchè i cavi non siano così tesi?***

Si consiglia di collegare prima il connettore F 90° all'amplificatore e poi connettere i cavi al connettore.

***Ho diversi televisori installati e non riesco a vedere immagini nitide.***

Se si hanno più di 2 TV si dovrebbe utilizzare un amplificatore interno (50022/00) per risaltare il segnale.

***Posso rilevare i canali TV in digitale terrestre?***

Sì, utilizzando un televisore predisposto o aggiungendo un ricevitore digitale terrestre collegandolo alla TV analogica tramite un cavo scart.

# WEEE



## **ENGLISH: Environment**

Do not throw the appliance away with the normal household waste at the end of its life, but hand it in at an official collection point for recycling. By doing this you will help to preserve the environment.

## **FRANÇAIS: Environnement**

Ne jetez pas l'appareil en fin de vie avec les ordures ménagères, mais déposez-le à un endroit prévu à cet effet par les pouvoirs publics pour son recyclage. Vous aiderez, ainsi, à protéger l'environnement.

## **ITALIANO: Ambiente**

A fine vita non gettare questo apparecchio nella normale raccolta dei rifiuti, ma portalo presso uno dei punti di raccolta autorizzati. In questo modo contribuirai a preservare l'ambiente.

## **DEUTSCH: Umweltschutz**

Geben Sie das Gerät am Ende der Lebensdauer nicht in den normalen Hausmüll. Bringen Sie es zum Recycling zu einer offiziellen Sammelstelle. Auf diese Weise helfen Sie die Umwelt zu schonen.

## **ESPAÑOL: Medio ambiente**

Cuando vaya a deshacerse de este aparato, no lo tire con la basura normal del hogar, deposítelo en un punto de recogida oficial para su reciclado. Al hacerlo, contribuirá a preservar el medio ambiente.

## **NEDERLANDS: Milieu**

Gooi het apparaat aan het einde van zijn levensduur niet weg met het normale huisvuil, maar lever het in op een officieel verzamelpunt om het te laten recyclen.

Op deze wijze helpt u om het milieu te beschermen.

## **PORTUGUÊS: Meio ambiente**

Quando chegar a altura de se desfazer do aparelho, não o deite fora juntamente com o seu lixo doméstico normal. Deverá colocá-lo num ponto de recolha oficial para efeitos de reciclagem. Ao fazê-lo, estará contribuir para a preservação do meio ambiente.

## **NORSK: Miljø**

Ikke kast apparatet sammen med vanlig husholdningssavfall når produktets levetid er over, men lever det på et anvist oppsamlingssted for resirkulering. Ved å gjøre dette, vil du hjelpe til å verne miljøet.

## **SVENSKA: Miljö**

När apparatens livslängd är slut ska du inte slänga den med de vanliga hushållssoporna utan lämna in den på en offentlig återvinningsstation. Om du gör det hjälper du till att skydda miljön.

## **SUOMI: Ympäristöasiaa**

Älä hävittää loppuun käytettyä laitetta tavallisen kotitalousjätteen mukana, vaan toimita se asianmukaiseen keräyspisteeseen. Näin autat suojelemaan ympäristöä.

## **DANSK: Miljøbeskyttelse**

Smid ikke apparatet ud sammen med det almindelige husholdningsaffald, når det til sin tid kasseres. Indlever det istedet på det kommunale indsamlingssted for genbrugsmaterialer.

Derved er du med til at beskytte miljøet

## **ΕΛΛΗΝΙΚΑ: Περιβάλλον**

Στο τέλος της ζωής της συσκευής μην την πετάξετε μαζί με τα συνηθισμένα απορρίματα του σπιτιού σας, αλλά παραδώστε την σε ένα επίσημο σημείο συλλογής για ανακύκλωση.

Με αυτόν τον τρόπο θα βοηθήσετε στην προστασία του περιβάλλοντος.

## **TÜRKÇE: Çevre**

Cihazı hurdaya ayırırken, çevreye zarar vermemek amacı ile normal ev çöprüne kesinlikle atmayın.

Özel toplama noktalarına teslim edin.

## **POLSKI: Ochrona środowiska**

Nie wyrzucaj zużytego urządzenia wraz ze zwykłymi odpadkami/śmieciami. Zanieś je do specjalnego punktu zbierającego odpadki do utylizacji w celu ich utylizacji. W ten sposób pomożesz chronić środowisko naturalne.

## **ROMÂNĂ: Mediu**

Nu aruncați aparatul în gunoiul menajer la sfârșitul duratei de funcționare, ci duceți-l la un punct de colectare autorizat pentru reciclare. În acest fel, veți ajuta la protejarea mediului înconjurător.

## **РУССКИЙ: Защита окружающей среды**

По окончании срока службы не выбрасывайте прибор вместе с обычными бытовыми отходами, а сдавайте в специальные пункты приема. Поступая так вы способствуете делу сохранения окружающей среды.

## **ČESKY: Ochrana životního prostředí**

Až přístroj doslouží, nevyhazujte jej do běžného domovního odpadu, ale odevzdejte jej na oficiálním sběrném místě za účelem recyklace. Přispějete tím k ochraně životního prostředí.

## **MAGYAR: Környezetvédelem**

Kérjük, hogy a használatatlaná vált készüléket ne dobja a háztartási hulladékgyűjtőbe, hanem hivatalos hulladékújrahasznosítási gyűjtőhelyeken adja le. Ezzel Ön hozzájárul a környezetünk megóvásához.

## **SLOVENSKY: Životné prostredie**

Keď sa skončí životnosť zariadenia, neodhadzujte ho spolu s bežným odpadom, ale zanešte ho na miesto oficiálneho zberu kvôli recyklovaniu. Pomôžete tak zachovať životné prostredie.

## **УКРАЇНСЬКА: Довкілля**

Не викидайте пристрій зі звичайним побутовим сміттям, доставляйте його після того, як сплине термін використання, до офіційного приймального пункту для переробки.

Цим ви допоможете зберегти довкілля.

## **HRVATSKI: Zaštita okoliša**

Aparat ne odbacujte zajedno s ostalim kućnim smećem, već ga odložite na za to predviđena prikupljališta. Na taj način pridonosite zaštiti okoliša.

## **EESTI: Keskkonnakaitse**

Ärge visake kasutusest kõrvaldatud seadet tavalise olmeprügi hulka, vaid viige see vastavasse kogumispunkti. Olge keskkonnasõbralik.

## **LATVISKI: Vides aizsardzība**

Neizmetiet ierīci kopā ar parastajiem mājturības atkritumiem, bet nododiet oficiālā atkārtotai pārstrādei paredzēto lietu savākšanas vietā, tādējādi saudzējot apkārtējo vidi.

## **LIETUVIŠKAI: Aplinka**

Kai atsikratote aparatu, nemeskite jį į normalią šiukšlių dėžę, o pristatykite į oficialų surinkimo punktą, kur jį perdirbs. Taip padėsite išsaugoti aplinką.

## **SLOVENŠČINA: Okolje**

Ko boste aparat zavrgli, ga ne odvrzite skupaj z običajnimi gospodinjskimi odpadki, ampak ga izročite na uradno zbirno mesto za recikliranje tovrstnih odpadkov. S tem boste pomagali ohraniti okolje.

## **БЪЛГАРСКИ: Опазване на околната среда**

Не изхвърляйте уреда след привършване на експлоатационния му срок заедно с обикновените битови отпадъци, а го предайте в пункт за събиране на отпадъци за рециклиране.

Така ще помогнете за опазването на околната среда.

## **SRPSKI: Okolina**

Po isteku radnog veka, nemojte da bacate uređaj zajedno sa običnim otpacima iz domaćinstva, već ga predajte na zvaničnom mestu skupljanja materijala za reciklažu. Postupajući ovako, pomažete očuvanju okoline.





---

## LIFETIME WARRANTY

Glomex warrants its products to be free of defects in materials and workmanship for as long the products remains the property of the original purchaser.

Glomex's obligation under this warranty is limited to repair or replace defective products.

No material will be repair or replace defective products.

No material will be repaired or replaced without written authorization from Glomex or it's assigned representatives.

Repair or replacement will be made only after an examination indicates defective material or workmanship at time of manufacture.

Glomex is in no event liable for consequential damages, installation costs or costs of any nature incurred as a result of the use of the products manufactured by Glomex, whether used in accordance with instruction or not. All shipping costs on returned materials are responsibility of the purchaser. Glomex is not liable for repair or replacement of any products damaged by lightning or any other natural phenomenon or incorrect installation including reverse polarity connections.

This warranty is in lieu of all others either expressed or implied.

Proof of purchase is required.



---

## GARANTIE À VIE

Glomex garantie tous les produits de la gamme antenne TV contre tous défauts pouvant survenir sur la qualité de la matière première et de la fabrication aussi longtemps que le produit reste la propriété de l'acquéreur original.

L'obligation de garantie de Glomex se limite à la simple réparation ou remplacement des produits défectueux. Aucun produit ne sera réparé ou remplacé sans l'autorisation écrite préalable de Glomex ou de ses représentants légaux. La réparation ou le remplacement sera fait uniquement après un examen établissant l'origine du défaut comme étant imputable à la qualité de la matière première ou de la fabrication. Glomex ne pourra en aucun cas être tenu pour responsable de dommages résultants, des frais d'installation ou de tous autres frais de toutes natures induits par l'usage de produits fabriqués par Glomex, que les instructions d'installation ou d'usage aient été ou non suivies. Tout frais de transports pour le matériel retourné ou échangé restent à la charge de l'acquéreur. Glomex ne pourra être tenu à réparer ou échangé restent à la charge de l'acquéreur. Glomex ne pourra être tenu à réparer ou remplacer tout produit endommagé par la foudre ou tout autre phénomène naturel, ni les dégâts occasionnés par une installation incorrect y compris les inversions de polarité. Cette garantie se substitue à toutes les autres, implicites ou explicites.

Une preuve d'achat nominale est exigée.



---

## GARANZIA A VITA

Glomex garantisce i propri prodotti contro difetti di fabbricazione in termini di materiale e di lavorazione fin quanto i prodotti rimangono di proprietà dall'acquirente iniziale.

L'obbligo di Glomex previsto da questa garanzia è limitata alla riparazione o alla sostituzione di prodotti difettosi.

Nessun prodotto sarà riparato o sostituito senza un'autorizzazione scritta da Glomex o dai suoi rappresentanti autorizzati.

Riparazioni o sostituzioni saranno effettuate solo dopo aver effettuato un accurato controllo che provi che i difetti di conformità materiali e di lavorazione sono da imputarsi al momento di fabbricazione.

Glomex, non risponde per danni successivi, costi d'installazione o costi di ogni altra natura derivanti dall'utilizzo della merce prodotta da Glomex, sia che sia stata utilizzata seguendo le istruzioni o no.

Tutti i costi di trasporto sul materiale restituito a carico dell'acquirente.

Glomex non risponde riparazioni o sostituzioni di qualsiasi prodotto danneggiato da fulmini o qualsiasi altro fenomeno naturale, installazione sbagliata incluso connessioni di polarità invertite.

Questa garanzia si sostituisce a tutte le altre implicite o esplicite.

È necessario esibire la prova d'acquisto.



**GLOMEX**<sup>®</sup>  
*The best in marine antennas*

Glomex s.r.l - Via Faentina 165/G - 48124 Ravenna, Italy  
Tel +39 0544 500377 - Fax +39 0544 500420 - sales@glomex.it